



РУКОВОДСТВО ПО ЭКСПЛУАТАЦИИ И ПАСПОРТ ИЗДЕЛИЯ

Пушка тепловая газовая «СПЕЦ»

Модели:

СПЕЦ-IGE-10, СПЕЦ-IGE-15, СПЕЦ-IGE-30,
СПЕЦ-IGE-53, СПЕЦ-IGE-72

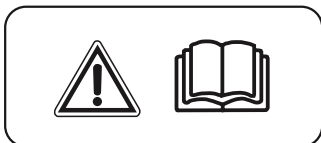

*Пожалуйста!
Перед началом эксплуатации,
ознакомьтесь с инструкцией!*

EAC



Code 28

Свидетельство о приемке

М.П.

1. ОБОЗНАЧЕНИЯ

1.1. ВНИМАНИЕ!

Требования, не соблюдение которых может привести к тяжелой травме или серьезному повреждению оборудования.

1.2. ОСТОРОЖНО!

Требования, не соблюдение которых может привести к тяжелой травме или летальному исходу.

ПРИМЕЧАНИЕ:

1. В тексте данной инструкции газовая пушка может иметь такие названия, как оборудование, прибор, агрегат, обогреватель.

2. В тексте инструкции могут быть допущены опечатки.

3. Производитель оставляет за собой право вносить изменения в конструкцию, не ухудшающие эксплуатационные характеристики, без предварительного уведомления.

2. ПРАВИЛА БЕЗОПАСНОСТИ

2.1. ВНИМАНИЕ!

2.1.1. При эксплуатации обогревателя соблюдайте общие правила безопасности по эксплуатации электроприборами.

2.1.2. Оберегайте оборудование от ударов, попадания пыли и влаги.

2.1.3. Убедитесь, что электрическая сеть соответствует необходимым для пушки параметрам и имеет контакт заземления.

2.1.4. Запрещается эксплуатировать оборудование в помещениях с относительной влажностью 98% и более, во взрывоопасной среде, в среде с высокой степенью запыленности, в среде вызывающей коррозию металлов быстрее, чем в воздушной среде.

2.1.5. Запрещается эксплуатировать оборудование, если поврежден кабель питания.

2.1.6. Прибор должен быть установлен с соблюдением существующих местных норм и правил эксплуатации электрических сетей.

2.1.7. Запрещается эксплуатация газовой пушки без надзора.

2.1.8. Перед началом чистки или обслуживания оборудования, а также при длительном перерыве, отключите прибор от электросети и перекройте подачу газа.

2.1.9. Подключение газовой пушки должно производиться посредством шнура с штепсельной вилкой.

2.1.10. Во время эксплуатации не накрывайте прибор и не ограничивайте движение воздуха на входе и выходе пушки.

2.1.11. Минимальные расстояния от расположенных в помещении предметов до выходного отверстия пушки (выход теплого воздуха) 3 метра, с остальных сторон 2 метра.

2.1.12. Во избежание ожогов во время работы тепловой пушки в режиме нагрева не прикасайтесь к наружным поверхностям в месте выхода горячего воздуха.

2.1.13. Не используйте прибор не по назначению (например сушка одежды).

2.1.14. Не ремонтируйте прибор самостоятельно.

2.1.15. Необходимо выдержать прибор не менее 2 часов в помещении после транспортировки при отрицательных наружных температурах.

2.1.16. Не используйте пушку рядом с легко воспламеняемыми предметами и горючими жидкостями.

2.1.17. Во время эксплуатации контролируйте достаточный уровень свежего воздуха. Разрешается использовать только в хорошо проветриваемых помещениях. Недостаточный уровень свежего воздуха может привести к отравлению угарным газом.

2.1.18. Газовая пушка предназначена для промышленного использования.

2.2. **ОСТОРОЖНО!**

2.2.1. Не используйте аэрозольные баллончики рядом с работающей тепловой пушкой, это может привести к пожару.

2.2.2. Не используйте пушку в помещениях, где в воздухе содержатся мельчайшие частицы древесной стружки, макулатуры или иного возгораемого волокна.

2.2.3. Никогда не закрывайте отверстия тепловой пушки, не накрывайте ее при использовании.

2.2.4. Никогда не меняйте конструкцию пушки.

2.2.5. Не использовать под дождем или снегом. Не использовать в помещениях с искусственно завышенной влажностью (баня, сауна, бассейн).

2.2.6. Проветривайте помещение во время эксплуатации газовой пушки.

2.2.7. Во время эксплуатации контролируйте нагрев поверхности, на которой установлена пушка.

Перегрев поверхности может привести к пожару.

3. **ОБЩИЕ УКАЗАНИЯ**

3.1. Газовая пушка – воздухонагреватель, работающий на газовом топливе. Топливо необходимо для получения горячей атмосферы в камере сгорания, а электроэнергия, подводимая к устройству, необходима для питания вентилятора, нагнетающего воздух, и для функционирования автоматики. Газовые пушки прямого нагрева являются простой и надежной конструкцией без дымохода, но горячий воздух и продукты сгорания из устройства поступают в помещение.

3.2. Тепловые пушки не требуют специального монтажа и применяются на строительных объектах, для обогрева складских помещений и цехов, в производственной сфере. Газовые пушки предназначены для обогрева помещений в условиях умеренного климата категории размещения 3.1 (УХЛ 3.1) по ГОСТ 15150-69.

Запрещается подвергать оборудование воздействию атмосферных осадков. Тепловые пушки нельзя применять в местах с особыми условиями среды: с химически активной средой, при присутствии горючей жидкости, токопроводящей пыли, во взрывоопасных помещениях, при влажности больше 98% .

3.3. Газовые пушки следует использовать строго по назначению, в соответствии с правилами безопасности, описанными в данном руководстве, а также на наклейках, непосредственно на пушке.

3.4. Все газовые пушки прошли тщательный контроль, однако перед началом эксплуатации следует внимательно прочитать данное руководство.

3.5. ВНИМАНИЕ!

При несоблюдении инструкций по безопасности и инструкций по эксплуатации данного оборудования фирма-производитель снимает с себя ответственность за несчастные случаи и повреждения, нанесенные людям, а также за ущерб оборудованию.

4. УКАЗАНИЯ ПО ТЕХНИКЕ БЕЗОПАСНОСТИ

4.1. Внимательно прочитайте инструкцию перед началом эксплуатации. Ознакомьтесь с устройством и способами управления газовой пушки.

4.2. Следуйте инструкциям по техническому обслуживанию и таблице неисправностей, описанным в данном руководстве.

4.3. Не закрывайте входные и выходные отверстия тепловой пушки.

4.4. Не используйте газовые пушки в подвалах и других помещениях, находящихся ниже уровня земли.

4.5. В помещении, где работает газовый обогреватель, должна быть обеспечена постоянная

вентиляция в соответствии с техническими характеристиками.

4.6. Размер помещения не должен быть меньше указанного в технических характеристиках.

4.7. Газовая пушка не должна использоваться в непосредственной близости от взрывоопасных веществ.

4.8. Не направляйте теплый воздух из пушки на газовые баллоны, даже в случае, если баллон «заморожен».

4.9. Установка, транспортировка и хранение газовых баллонов должна осуществляться в соответствии с правилами, нормами и инструкциями по безопасной эксплуатации, принятыми в вашем регионе.

4.10. Проверьте исправность заземления изделия.

4.11. При отключении газовой пушки от электрической сети не тяните за кабель питания.

4.12. Ремонт износившихся и поврежденных кабелей питания, а также вилок должен производить только квалифицированный рабочий авторизованного сервисного центра.

4.13 Для обеспечения безопасности всегда отключайте вилку от розетки перед разборкой, техническим обслуживанием или в случае, когда тепловая пушка не используется.

4.14. При установке промышленных газовых пушек соблюдайте нормы и правила по установке аналогичного оборудования, принятых в вашем регионе.

4.15 Газовые баллоны с пропаном необходимо устанавливать и заменять вдали от возгораемых веществ.

4.16 Используйте только специальные баллоны для газа пропан. Используйте только газ в соответствии с ГОСТ 20448-90.

4.17. Иногда баллон может покрываться инеем, т.е. обмерзать. Такая ситуация обычно возникает, когда не хватает газа в баллоне. Для уменьшения вероятности появления эффекта «обмораживания» газового баллона рекомендуется работа с минимально необходимым объемом газа. Есть негласное правило, что на каждый кВт должен приходиться 1 литр газа, следовательно, на 10 кВт нужно 10 литров сжиженного газа, на 15 кВт нужно 15 литров сжиженного газа, и т.д.

4.18. В помещении, где работает газовый тепловентилятор, должна быть обеспечена постоянная вентиляция в соответствии с техническими характеристиками.

ПРИМЕЧАНИЕ:

Достаточный уровень вентиляции соответствует двум сменам воздуха за 1 час.

5. УСТРОЙСТВО ОБОРУДОВАНИЯ

Исполнение тепловой пушки – переносное, рабочее положение – установка на ровной поверхности.

6. УПРАВЛЕНИЕ

Для газовой тепловой пушки СПЕЦ-IGE-10, СПЕЦ-IGE-15

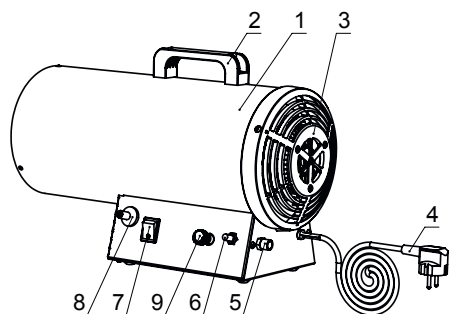

- 1 – Корпус
- 2 – Ручка для транспортировки
- 3 – Защитная решетка/вход холодного воздуха
- 4 – Шнур сетевой
- 5 – Штуцер подключения газового шланга
- 6 – Кнопка подачи газа
- 7 – Выключатель питания
- 8 – Кнопка пьезоэлемента (розжиг)
- 9 – Ручка регулировочного клапана (только для СПЕЦ-IGE-15)

Для газовых тепловых пушек СПЕЦ-IGE-30, СПЕЦ-IGE-53, СПЕЦ-IGE-72

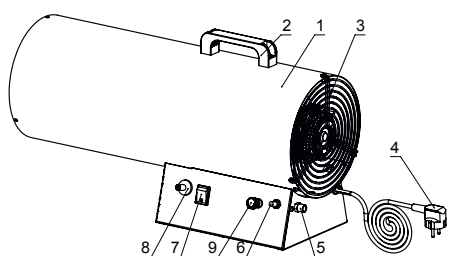

- 1 – Корпус
- 2 – Ручка для транспортировки
- 3 – Защитная решетка/вход холодного воздуха
- 4 – Шнур сетевой
- 5 – Штуцер подключения газового шланга
- 6 – Кнопка подачи газа
- 7 – Выключатель питания
- 8 – Кнопка пьезоэлемента (розжиг)
- 9 – Ручка регулировочного клапана

6.1. ПОДГОТОВКА К ЭКСПЛУАТАЦИИ.

6.1.1. Извлечь изделие из упаковки. В случае пребывания на холоде тепловая пушка должна быть выдержана в рабочих климатических условиях не менее 2 часов.

- 6.1.2. Установить тепловую пушку так, чтобы был свободный доступ к органам управления и доступ воздуха к воздухозаборным отверстиям.
- 6.1.3. Используемая электрическая сеть должна иметь заземление.
- 6.1.4. Подключите шланг подачи газа к штуцеру на газовой пушке. Не допускается перекручивание и передавливание шланга подачи газа во избежание его повреждения.
- 6.1.5. Подключите соединительную гайку редуктора к газовому баллону.

ВНИМАНИЕ!

- Данное соединение имеет левую резьбу.
- Проверьте все газовые соединения, включите подачу газа и убедитесь в отсутствии утечек. (См. разделы «Техническое обслуживание» и «Устранение неисправностей»).
- Вставьте электрическую вилку в розетку.

6.2. ВКЛЮЧЕНИЕ

- 6.2.1. Эксплуатация тепловой пушки должна осуществляться в диапазоне рабочих температур от - 10 до + 40°C.
- 6.2.2. Включите подачу газа на баллоне.
- 6.2.3. Включите выключатель питания. Убедитесь, что вентилятор работает.
- 6.2.4. Зажмите кнопку подачи газа и в то же время нажимайте на кнопку пьезоподжига до тех пор, пока не загорится пламя. Кнопку подачи газа необходимо держать не менее 30 секунд, после чего горелка будет гореть сама, и газовая пушка начнет работать.
- 6.2.5. Для моделей СПЕЦ-IGE-15, СПЕЦ-IGE-30, СПЕЦ-IGE-53, СПЕЦ-IGE-72 отрегулируйте подачу газа вращением ручки регулировочного клапана для установления необходимой мощности.

6.3. ОТКЛЮЧЕНИЕ

- 6.3.1. Перекройте подачу газа на баллоне. После этого, в течение пяти минут, дайте вентилятору охладить горелку и затем отключите выключатель.
- 6.3.2. Отключите электрическую вилку от розетки.
- 6.3.3. Если газовый обогреватель не используется в течение длительного времени, то его необходимо отключить от источника питания и от газового баллона.

ВНИМАНИЕ!

Во время эксплуатации контролируйте достаточный уровень свежего воздуха. Разрешается использовать только в хорошо проветриваемых помещениях. Недостаточный уровень свежего воздуха может привести к отравлению угарным газом.

6.4. АВАРИЙНОЕ ОТКЛЮЧЕНИЕ

- 6.4.2. Отключите подачу газа на баллоне.
- 6.4.3. Выключите выключатель.
- 6.4.4. Выньте электрическую вилку из розетки.

6.4.5. Перед началом эксплуатации убедитесь, что неисправность устранена.

7. ОБСЛУЖИВАНИЕ

7.1. Горелка

7.1.1. Открутив саморезы, фиксирующие дно, снимите дно тепловентилятора;

7.1.2. В передней части внутри блока управления выкрутите стопорные саморезы корпуса (для изделий СПЕЦ-IGE-10, СПЕЦ-IGE-15). В задней части блока управления выкрутите стопорные саморезы корпуса (для изделий СПЕЦ-IGE-30, СПЕЦ-IGE-50, СПЕЦ-IGE-70).

7.1.3. Открутите крепеж задней решетки (3 метиза), снимите решетку, сдвинув ее назад пушки, затем сдвинув корпус, снимите блок управления, двигая его назад корпуса.

7.1.4. Снимите фиксатор форсунки и достаньте ее из кронштейна. Проверьте ее и почистите, продув ее в обратном направлении потоков газа.

7.1.5. Почистите головку горелки с помощью сжатого воздуха. Замените детали со следами износа и трещинами.

7.1.6. Проверьте установку электрода и термопары по рисунку 1 или рисунку 2. Перед установкой блока управления на место, нажав несколько раз на кнопку пьезоподжига, проверьте наличие искры между электродом и раскателем.

7.2. Проверка герметичности подачи газа. Проверьте герметичность газового шланга и всех соединений в линии подачи газа. Пропан имеет характерный запах, что позволяет легко и вовремя обнаружить утечку. Если вы обнаружили утечку, необходимо изолировать открытый огонь и закрыть клапан газового баллона. Не проверяйте отсутствие утечек, используя открытый огонь. Определяйте наличие утечек только по запаху. Для того, чтобы подтвердить наличие утечки намылте предполагаемое место утечки мыльной пеной. Уплотните все резьбовые соединения в линии подачи газа с помощью специального герметика Loctite 542.

7.3. Техническое обслуживание проводится не менее одного раза в год. Для обслуживания Вашего тепловентилятора обратитесь в сервисный центр.



Рис 1. (СПЕЦ-IGE-30, СПЕЦ-IGE-53, СПЕЦ-IGE-72)



Рис 2. (СПЕЦ-IGE-10, СПЕЦ-IGE-15)

8. ТЕХНИЧЕСКИЕ ХАРАКТЕРИСТИКИ

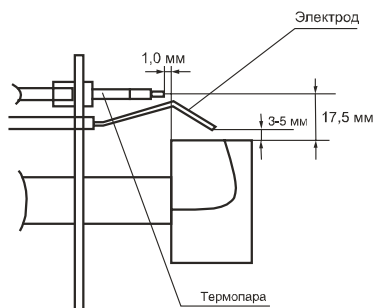
ПАРАМЕТР / МОДЕЛЬ	СПЕЦИЕ-10	СПЕЦИЕ-15	СПЕЦИЕ-30	СПЕЦИЕ-53	СПЕЦИЕ-72
Мощность МАХ, кВт	10	17	33	53	75
Номинальная потребляемая вентилятором мощность, кВт	0,032	0,032	0,053	0,103	0,22
Объем отапливаемого помещения, м ³	300	400	700	1000	1600
Минимальная площадь вентиляционных отверстий, которыми должно быть обеспечено помещение, см ²	250	425	825	1323	1875
Топливо	Пропан, пропан/бутан				
Потребление газа кг/ч, min	-	0,72	0,8	1,7	1,7
Потребление газа кг/ч, max	0,75	1,4	2,6	4,2	5,9
Параметры электросети, В/Гц	230/50	230/50	230/50	230/50	230/50
Давление газа, бар	1,5	1,5	1,5	1,5	1,5
Производительность по воздуху, м ³ /ч	270	270	720	1000	2000
Форсунка, мм	0,6	0,85	1,25	1,75	2,0
Система поджига	Пьезоподжиг	Пьезоподжиг	Пьезоподжиг	Пьезоподжиг	Пьезоподжиг
Задняя решетка	Пластмассовая		Проволочная из оцинкованной стали		
Передняя решетка	Листовая нержавеющая сталь			Проволочная оцинкованная	
Ручка	Пластик				
Длина газового шланга, м	2	2	2	2	2
Длина кабеля питания, м	1,2	1,2	1,2	1,2	1,2
Резьба присоединения шланга	G1/4"	G1/4"	G1/4"	G1/4"	G1/4"
Длина присоединительного штуцера, мм	15	15	15	15	15
Габаритные размеры ДхВхШ, мм	440x290 x 190	440x290 x 190	590x335 x 220	710x415 x 270	810x415 x 270
Габаритные размеры упаковки ДхВхШ, мм	478x270x 220	478x270 x 220	615x310 x 245	740x390 x 300	840x390 x 300
Масса нетто, кг	5,3	5,4	8,3	11,7	14,1
Масса брутто, кг	5,9	6	9,1	12,5	15

9. КОМПЛЕКТНОСТЬ

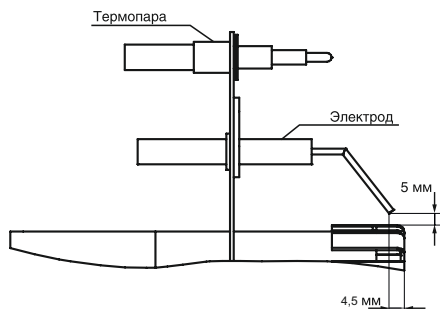
Наименование	количество
Газовая пушка	1
Ручка	1
Шланг газовый	1

Регулятор давления	1
Винт М4х14	2
Руководство по эксплуатации	1
Коробка упаковочная	1

10. ПОИСК И УСТРАНЕНИЕ НЕИСПРАВНОСТЕЙ

10.1. Ремонт газовой пушки должен производиться только в специализированных мастерских.

10.2. Перечень возможных неисправностей и методы их устранения приведены в таблицах 1 и 2.

Таблица 1

	Неисправность	Причина
А	Мотор не включается	1,2,3,4
В	Вентилятор вращается, но газовая пушка не зажигается	5,6,7,8,9,10
С	Пламя не горит после включения кнопки газового клапана	7,10,11
Д	Поток газа прерывается. Пламя гаснет.	7,8
Е	Газовая пушка потребляет слишком много газа	12,13
Ф	Газовая пушка полностью отключилась	1,4

Таблица 2

№	Причина	Устранение
1	Электропитание неисправно	Убедитесь, что вилка включена в сеть. Проверьте наличие электропитания в сети.
2	Электродвигатель заблокирован или неисправен	Проверьте и замените при необходимости.
3	Вентилятор заблокирован/неисправен	Проверьте и замените при необходимости.
4	Соединения выключателя ослаблены/неисправны	Проверьте и замените при необходимости.
5	Отсутствует давление газа и/или поток газа на соленоид	Убедитесь, что подача газа на баллоне включена. Убедитесь, что газовый баллон полный/ не «замороженный».
6	Соленоид закрыт	Проверьте соленоид и его соединения. Отрегулируйте или замените при необходимости. Проверьте термостат.

7	Электрод не отрегулирован или неисправен.	Проверьте и отрегулируйте по рис. 1. Замените при необходимости.
8	Входное/выходное отверстие или внутренние части газопровода загрязнены или частично заблокированы.	Проверьте и почистите при необходимости.
9	Срабатывает термостат и отключает газовую пушку.	Проверьте и замените при необходимости термостат.
10	Газовый клапан или термопара неисправна.	Проверьте и замените при необходимости (Убедитесь, что кнопка газового клапана нажата в течение 30 секунд после зажигания).
11	Термопара не правильно отрегулирована.	Проверьте термопару. Отрегулируйте по рис. 1 при необходимости.
12	Регулятор давления неисправен.	Проверьте и замените при необходимости.
13	Утечка в линии газовой подачи.	Немедленно закройте подачу газа в баллоне. Проверьте все соединения в линии подачи на герметичность. (Используйте мыльный раствор, чтобы определить наличие утечек НЕ ИСПОЛЬЗУЙТЕ ОТКРЫТОЕ ПЛАМЯ!)

*См. взрыв-схему оборудования п.18

11. ХРАНЕНИЕ И ТРАНСПОРТИРОВКА

11.1. Хранить газовую пушку рекомендуется в закрытых или других помещениях с естественной вентиляцией при температуре от + 5 до + 40 °С. Максимальное значение относительной влажности воздуха при хранении не более 80% при температуре 25 °С.

11.2. Длительно хранить тепловентиляторы следует на стеллажах.

11.3. Допускается при хранении штабелировать газовую пушку в два ряда в упаковке изготовителя.

11.4. Транспортировку газовой пушки следует производить в крытых транспортных средствах любого вида, обеспечивающих сохранность, в соответствии с правилами перевозки грузов, действующими на данном виде транспорта. При внутригородских перевозках газовые пушки допускается транспортировать без транспортной упаковки.

11.5. При транспортировке должна быть исключена возможность перемещения газовой пушки внутри транспортных средств. Не допускается попадание воды на упаковку газовой пушки.

12. СРОК СЛУЖБЫ

Установленный срок службы – 5 лет.

13. УТИЛИЗАЦИЯ

По истечении срока службы прибор должен подвергаться утилизации в соответствии с нормами, правилами и способами, действующими в месте утилизации.

Не выбрасывайте прибор вместе с бытовыми отходами.

По истечении срока службы прибора, сдавайте его в пункт сбора для утилизации, если это предусмотрено местными нормами и правилами. Это поможет избежать возможных последствий на окружающую среду и здоровье человека, а также будет способствовать повторному использованию компонентов изделия.

Информацию о том, где и как можно утилизировать прибор можно получить от местных органов власти.



14. ДАТА ИЗГОТОВЛЕНИЯ

14.1. Дата изготовления указана на приборе.

15. ГАРАНТИИ И СЕРТИФИКАЦИЯ

Гарантийный срок эксплуатации - 12 месяцев от даты продажи.

Товар сертифицирован на территории Таможенного союза.

Товар соответствует требованиям нормативных документов:

ТР ТС 016/2011 «О безопасности аппаратов, работающих на газообразном топливе»,

ТР ТС 004/2011 «О безопасности низковольтного оборудования»,

ТР ТС 020/2011 «Электромагнитная совместимость технических средств».

Информация о сертификации может изменяться. При необходимости, обращайтесь к продавцу за получением информации о сертификации.

Изготовитель:

Общество с ограниченной ответственностью «Ижевский завод тепловой техники»

Адрес: 426052, г. Ижевск, ул. Лесозаводская, д.23/110

Тел./факс: +7 (3412) 905-410, +7 (3412) 905-411.

Изготовлено в России



Изготовлено по заказу: АО «Интеринструмент-комплектсервис»,
Адрес: Россия, 142455, Московская область, Ногинский район,
город Электроугли, Банный переулок, дом 3, помещение 2

16. СЕРВИСНЫЙ ЦЕНТР

Список сервисных центров можно узнать на сайте www.iztt.ru
(Сервис/Сервисные центры)

ГАРАНТИЙНЫЕ ОБЯЗАТЕЛЬСТВА:

1. Предприятие–изготовитель гарантирует нормальную работу устройства в течение 12 месяцев со дня продажи его при соблюдении правил эксплуатации и ухода, предусмотренных настоящим руководством.
2. При обнаружении открытых производственных дефектов в устройстве, потребителю следует обратиться в мастерскую гарантийного ремонта, а в случае отсутствия таковой – в магазин, продавший данное оборудование, для отправки в гарантийный ремонт дилеру.
3. В течении гарантийного срока неисправности, не вызванные нарушением правил эксплуатации, устраняются бесплатно.
4. При отсутствии на гарантийных талонах даты продажи заверенной печатью магазина, срок гарантии исчисляется от даты выпуска изделия. По вопросам, связанным с комплектностью и упаковкой изделия, необходимо обращаться в торговые организации, где была произведена покупка.
5. Гарантийный талон может быть изъят только механиком предприятия, осуществляющего гарантийный ремонт и только при устранении дефекта в изделии.
6. Все претензии по качеству будут рассмотрены только после проверки изделия в сервисном центре
- 7. Мастерская имеет права отказа от бесплатного гарантийного ремонта в следующих случаях:**
 - Неправильно или с исправлениями заполнены свидетельство о продаже и гарантийные талоны.
 - При отсутствии паспорта изделия, товарного чека, гарантийного талона.
 - При использовании изделия не по назначению или с нарушениями правил эксплуатации (см. инструкцию по эксплуатации)
 - При наличии механических повреждений (трещины, сколы, следы ударов и падений, деформации корпуса или любых других элементов конструкции).
 - При наличии внутри изделия посторонних предметов.
 - При наличии признаков самостоятельного ремонта.
 - При наличии изменений конструкции.
 - Загрязнение изделия, как внутреннее, так и внешнее, ржавчина и т.д.
 - Дефекты, являющиеся результатом неправильной или небрежной эксплуатации, транспортировки, хранения, или являющиеся следствием несоблюдения режима питания, стихийного бедствия, аварии и т.п.
 - Дефект – результат естественного износа
8. Гарантия не распространяется на расходные материалы, а также любые другие части изделия, имеющие естественный ограниченный срок службы.
9. Условия гарантии не предусматривают тех. обслуживание, профилактику и чистку изделия, а также выезд мастера к месту установки изделия с целью его подключения, настройки, ремонта, консультации.
10. Транспортные расходы не входят в объём гарантийного обслуживания.

СВИДЕТЕЛЬСТВО О ПРОДАЖЕ:

Модель _____

Заводской номер _____

место печати

Дата продажи _____

Подпись продавца _____



17. Схема электрическая принципиальная газового тепловентилятора СПЕЦ-IGE-10, СПЕЦ-IGE-15

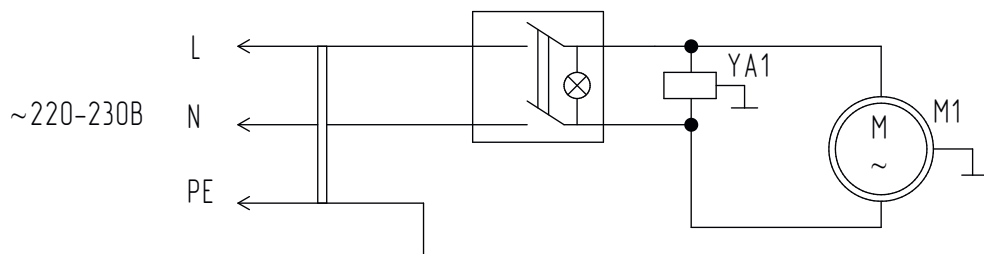

Цепь зажигания



Цепь защиты от утечки газа и перегрева

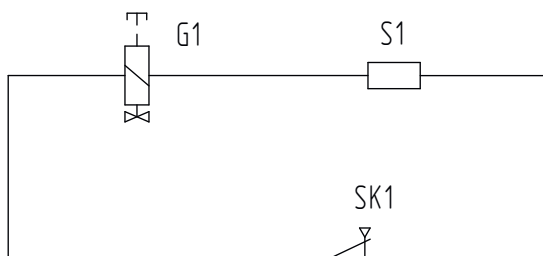

- SA1 - сетевой выключатель;
- YA1 - электромагнитный клапан;
- M1 - электродвигатель;
- SA2 - пьезоэлектрический зажигатель;
- BQ1 - электрод зажигания;
- G1 - клапан безопасности;
- S1 - терморезистор;
- SK1 - защитный термостат.

Схемы электрические принципиальные для газовых тепловентиляторов СПЕЦ-IGE-30, СПЕЦ-IGE-53, СПЕЦ-IGE-72

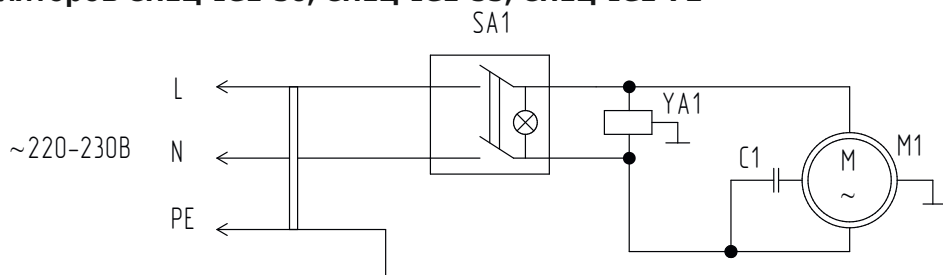

Цепь зажигания



Цепь защиты от утечки газа и перегрева

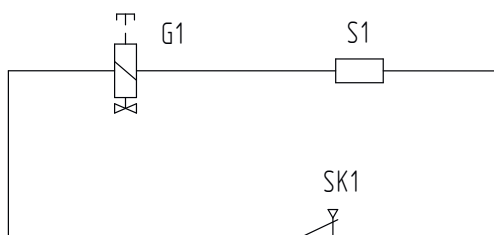

- SA1 - сетевой выключатель;
- YA1 - электромагнитный клапан;
- M1 - электродвигатель;
- SA2 - пьезоэлектрический зажигатель;
- BQ1 - электрод зажигания;
- G1 - клапан безопасности;
- S1 - терморезистор;
- SK1 - защитный термостат;
- C1 - конденсатор

18. «ВЗРЫВ-СХЕМА» ОБОРУДОВАНИЯ

Взрыв-схема для модели СПЕЦ-IGE-10

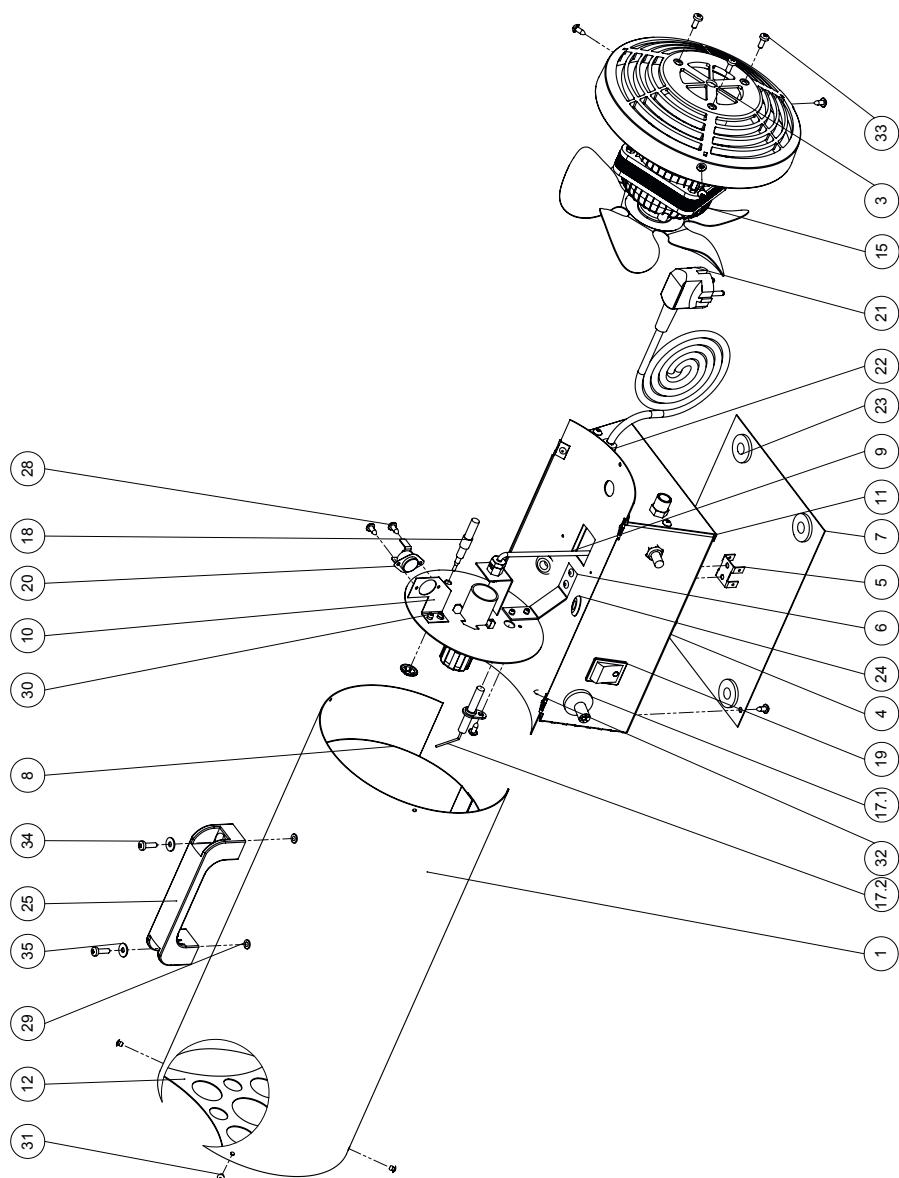

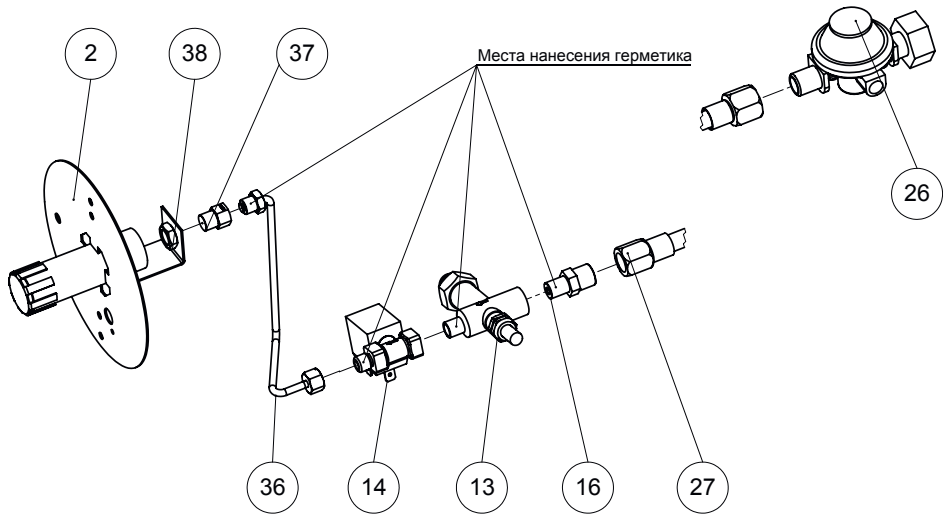

- | | |
|-------------------------------|---------------------------------------|
| 1. Корпус | 21. Шнур питания |
| 2. Горелка | 22. Фиксатор кабеля |
| 3. Решетка задняя | 23. Амортизатор |
| 4. Коробка | 24. Втулка провода |
| 5. Колодка заземления | 25. Рукоятка |
| 6. Кронштейн | 26. Редуктор |
| 7. Дно | 27. Шланг газовый |
| 8. Обечайка | 28. Саморез 3,9x9,5 |
| 9. Основание | 29. Гайка вытяжная цилиндрическая |
| 10. Уголок | 30. Заклепка вытяжная (тяговая) 4,0x8 |
| 11. Стенка | 31. Заклёпка вытяжная (тяговая) 3,2x6 |
| 12. Решетка передняя | 32. Саморез 3,9x6,5 |
| 13. Клапан безопасности | 33. Винт М4х10 |
| 14. Клапан электромагнитный | 34. Винт М4х14 |
| 15. Вентилятор | 35. Шайба увеличенная |
| 16. Фитинг | 36. Трубка медная в сборе |
| 17.1. Пьезоподжиг | 37. Форсунка |
| 17.2. Электрод пьезоподжига | 38. Гайка низкая М10х1,5 |
| 18. Термопара | |
| 19. Выключатель клавишный | |
| 20. Термостат биметаллический | |

Взрыв-схема для модели СПЕЦ-IGE-15

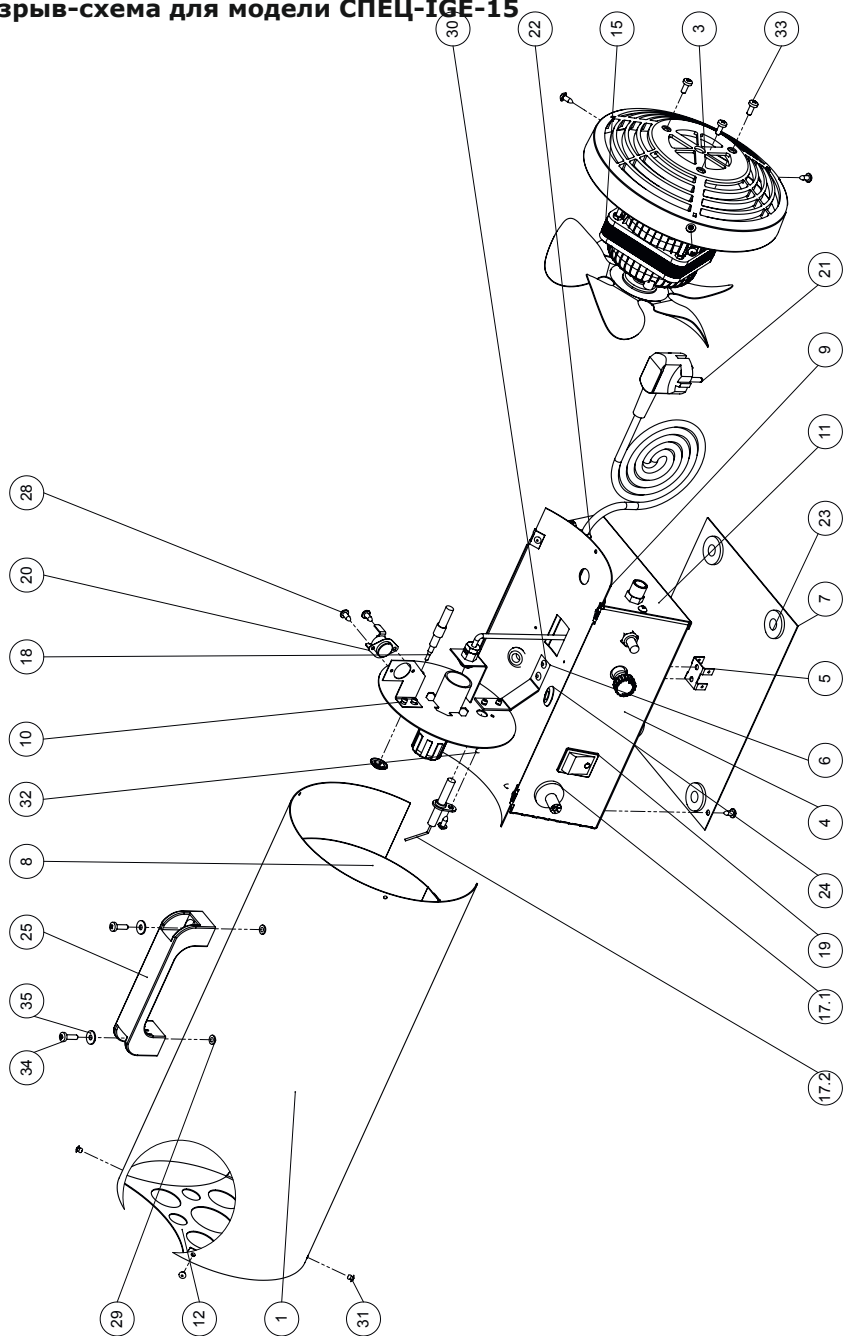

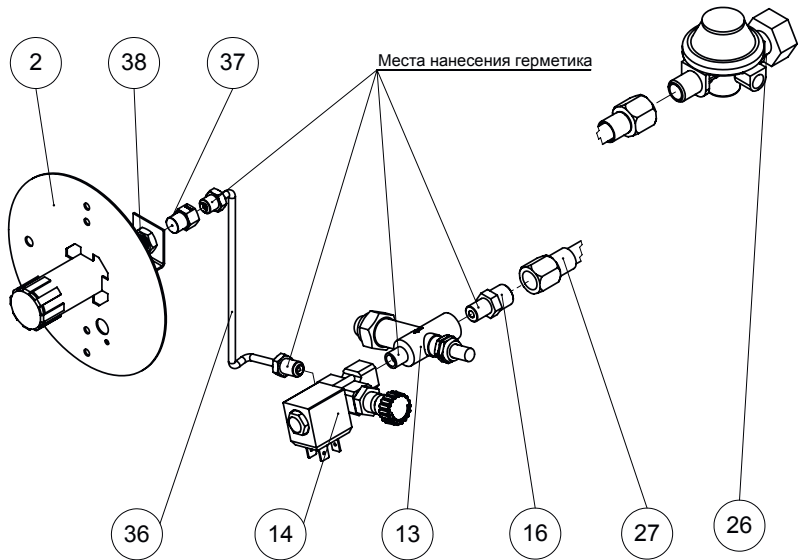

- | | |
|--|---------------------------------------|
| 1. Корпус | 21. Шнур питания |
| 2. Горелка | 22. Фиксатор кабеля |
| 3. Решетка задняя | 23. Амортизатор |
| 4. Коробка | 24. Втулка провода |
| 5. Колодка заземления | 25. Рукоятка |
| 6. Кронштейн | 26. Редуктор |
| 7. Дно | 27. Шланг газовый |
| 8. Обечайка | 28. Саморез 3,9x9,5 |
| 9. Основание | 29. Гайка вытяжная цилиндрическая |
| 10. Уголок | 30. Заклепка вытяжная (тяговая) 4,0x8 |
| 11. Стенка | 31. Заклёпка вытяжная (тяговая) 3,2x6 |
| 12. Решетка передняя | 32. Саморез 3,9x6,5 |
| 13. Клапан безопасности | 33. Винт M4x10 |
| 14. Клапан электромагнитный с регулировкой | 34. Винт M4x14 |
| 15. Вентильатор | 35. Шайба увеличенная |
| 16. Фитинг | 36. Трубка медная |
| 17.1. Пьезоподжиг | 37. Форсунка |
| 17.2. Электрод пьезоподжига | 38. Гайка низкая M10x1,5 |
| 18. Термопара | |
| 19. Выключатель клавишный | |
| 20. Термостат биметаллический | |

Взрыв-схема для модели СПЕЦ-IGE-30

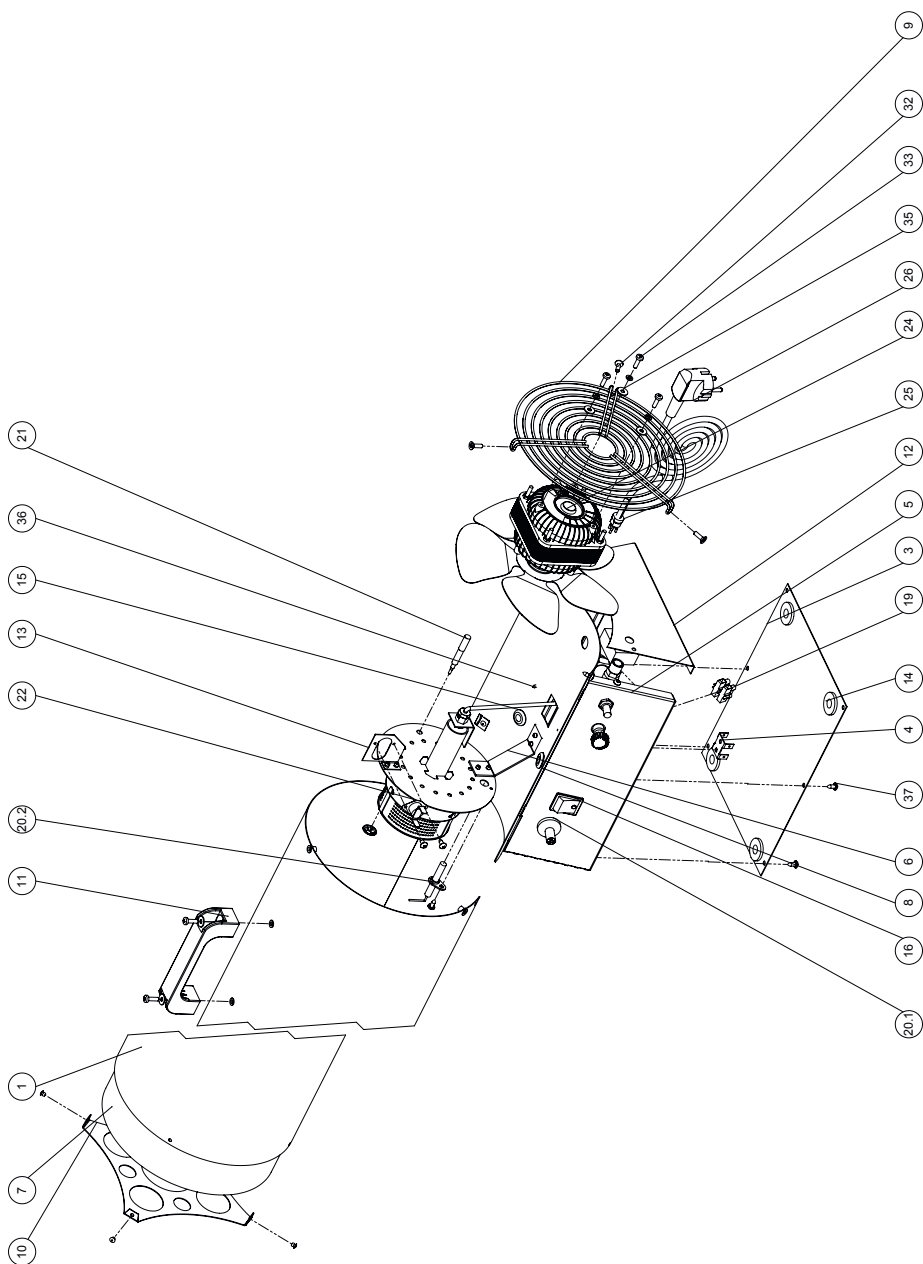

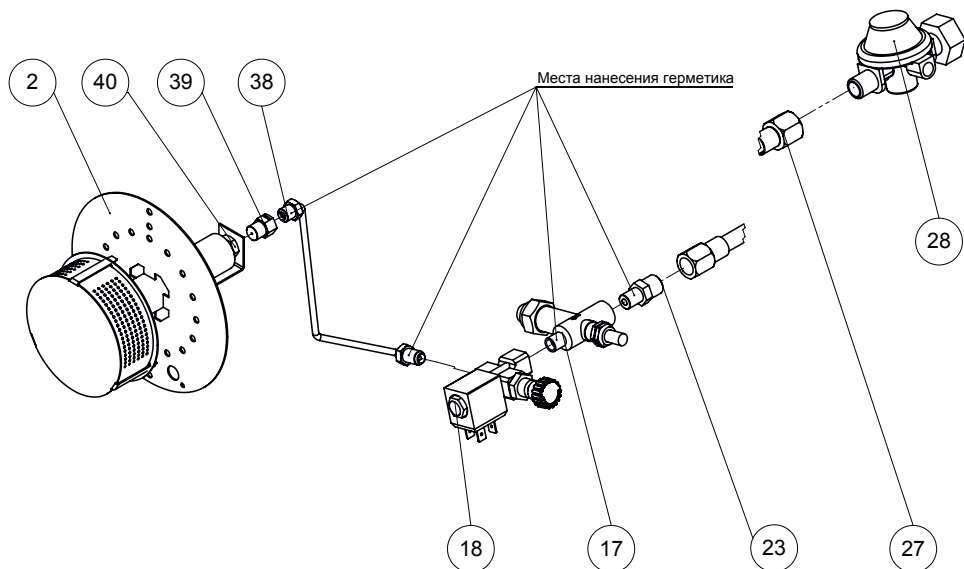

- | | |
|---|--|
| 1. Корпус | 21. Термопара |
| 2. Горелка | 22. Термостат биметаллический |
| 3. Дно | 23. Фитинг |
| 4. Колодка заземления | 24. Вентильатор |
| 5. Коробка | 25. Фиксатор кабеля |
| 6. Кронштейн | 26. Шнур питания |
| 7. Обечайка | 27. Шланг газовый |
| 8. Основание | 28. Редуктор |
| 9. Решетка задняя | 29. Гайка вытяжная цилиндрическая |
| 10. Решетка передняя | 30. Заклепка вытяжная (тяговая)
4,0x8 |
| 11. Рукоятка | 31. Заклепка вытяжная (тяговая)
3,2x6 |
| 12. Стенка | 32. Винт M4x14 |
| 13. Уголок | 33. Винт M4x14 |
| 14. Амортизатор | 34. Шайба гровер |
| 15. Втулка провода | 35. Шайба увеличенная |
| 16. Выключатель клавишный | 36. Саморез 2,9x16 |
| 17. Клапан безопасности | 37. Саморез 3,9x9,5 |
| 18. Клапан электромагнитный с
регулировкой | 38. Трубка медная |
| 19. Клемная колодка | 39. Форсунка |
| 20.1. Пьезоподжиг | 40. Гайка низкая M10x1,5 |
| 20.2. Электрод пьезоподжига | |

Взрыв-схема для модели СПЕЦ-IGE-53

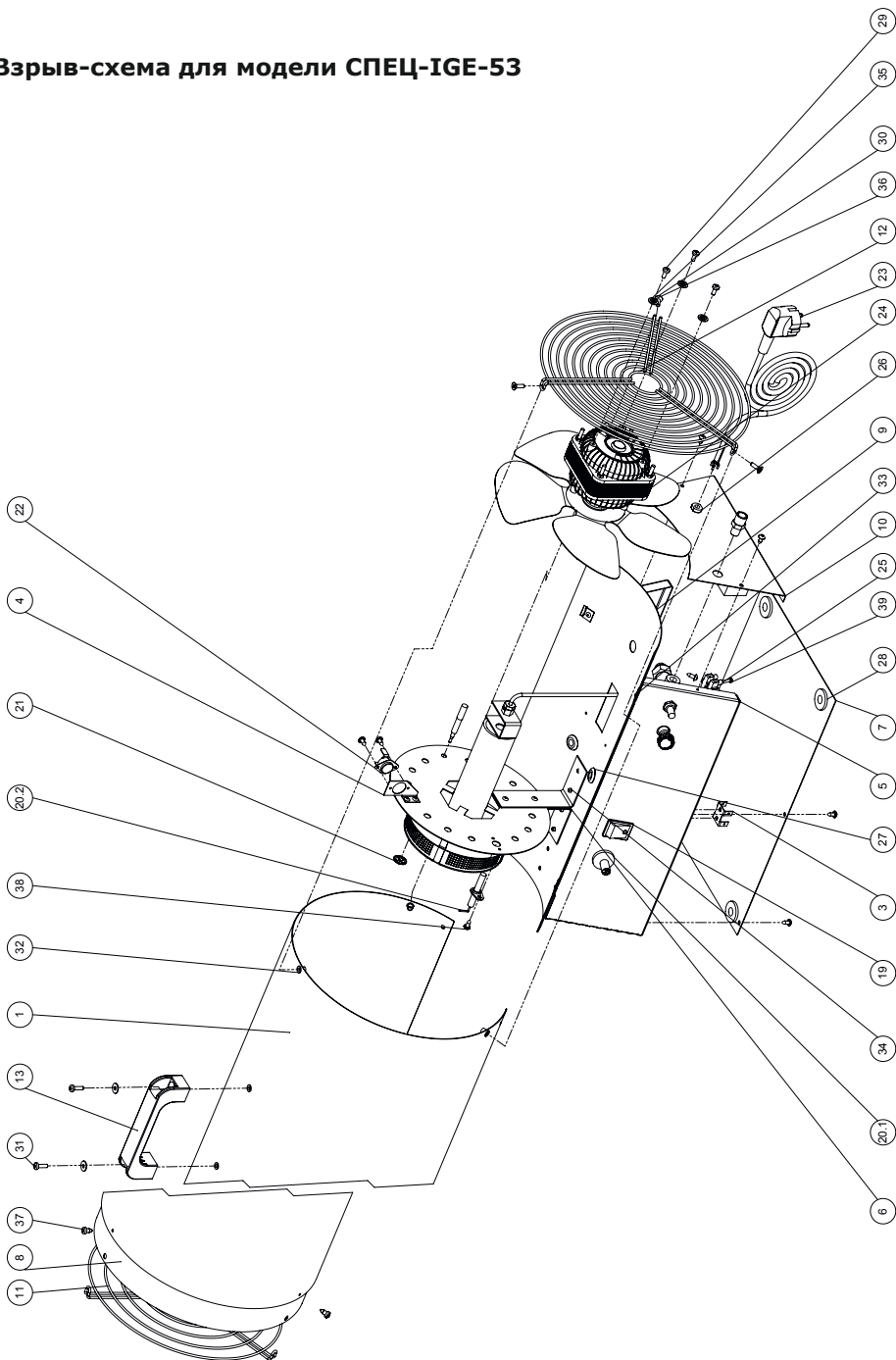

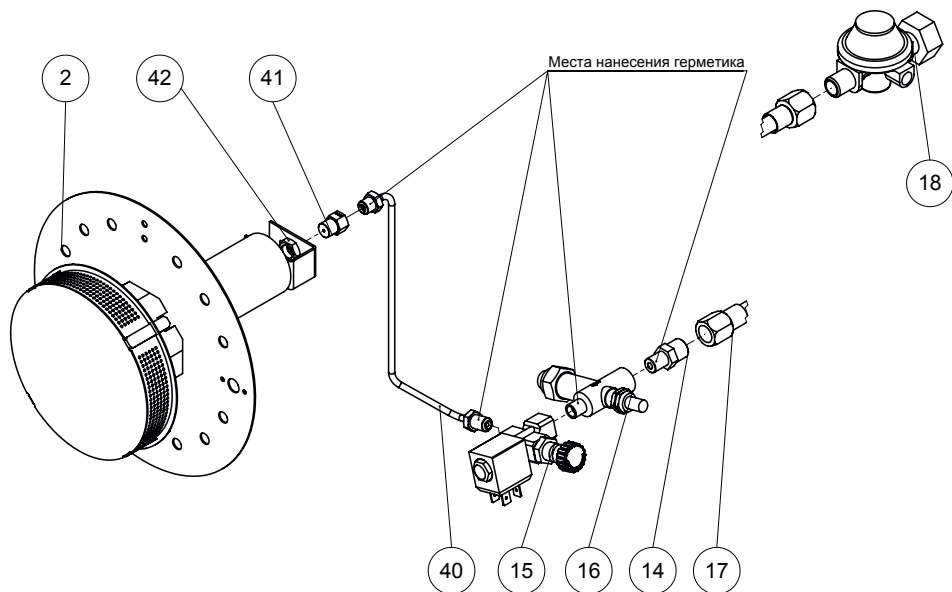

- | | |
|---|--|
| 1. Корпус | 22. Термостат биметаллический |
| 2. Горелка | 23. Шнур питания |
| 3. Колодка заземления | 24. Вентилятор |
| 4. Уголок | 25. Клемная колодка |
| 5. Коробка | 26. Фиксатор кабеля |
| 6. Кронштейн | 27. Втулка провода |
| 7. Дно | 28. Амортизатор |
| 8. Обечайка | 29. Винт M4x10 |
| 9. Основание | 30. Винт M4x14 |
| 10. Стенка | 31. Винт M4x14 |
| 11. Решетка передняя | 32. Гайка вытяжная цилиндрическая |
| 12. Решетка задняя | 33. Заклёпка вытяжная (тяговая)
3,2x6 |
| 13. Рукоятка | 34. Заклёпка вытяжная (тяговая)
4,0x8 |
| 14. Фитинг | 35. Шайба увеличенная |
| 15. Клапан электромагнитный с
регулировкой | 36. Шайба гровер |
| 16. Клапан безопасности | 37. Саморез 4,8x9,5 |
| 17. Шланг газовый | 38. Саморез 3,9x9,5 |
| 18. Редуктор | 39. Саморез 2,9x16 |
| 19. Выключатель клавишный | 40. Трубка медная |
| 20.1. Пьезоподжиг | 41. Форсунка |
| 20.2. Электрод пьезоподжига | 42. Гайка низкая M10x1,5 |
| 21. Термопара | |

Взрыв-схема для модели СПЕЦ-IGE-72

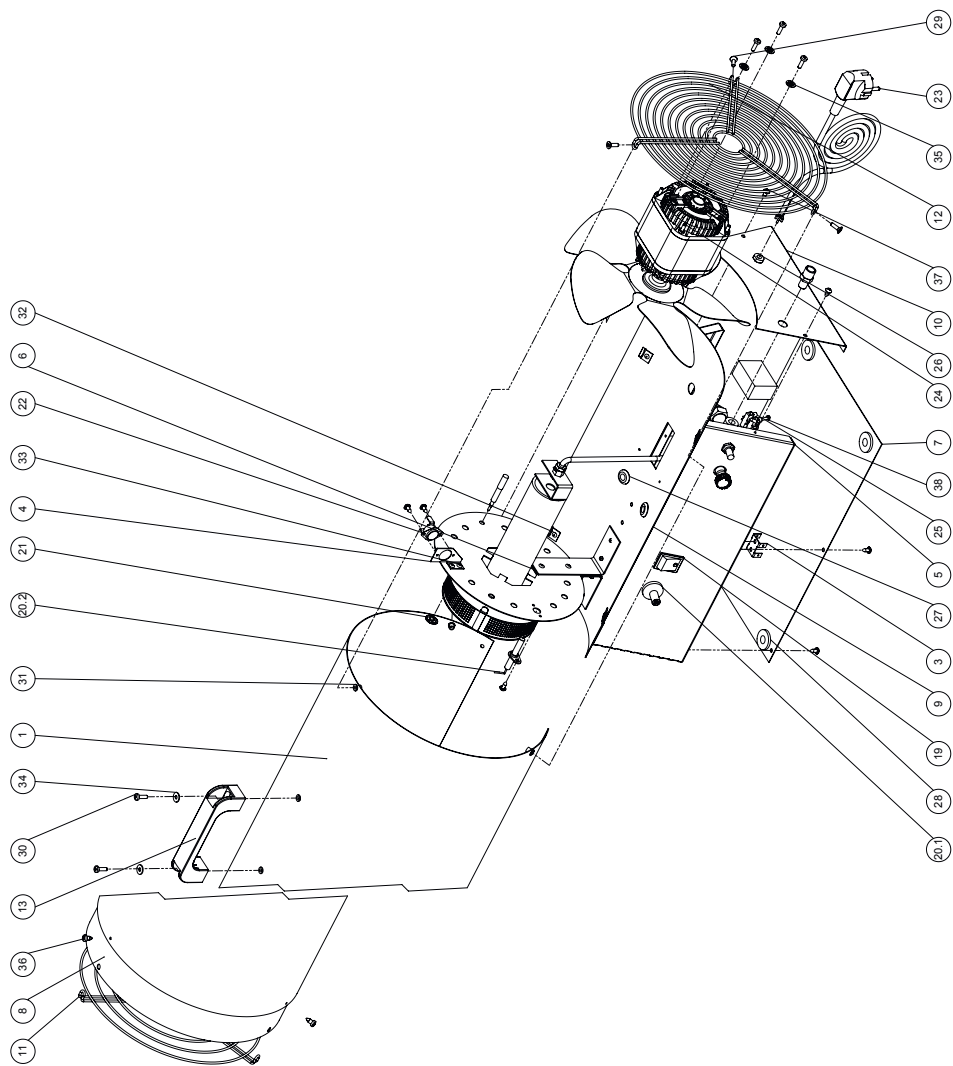

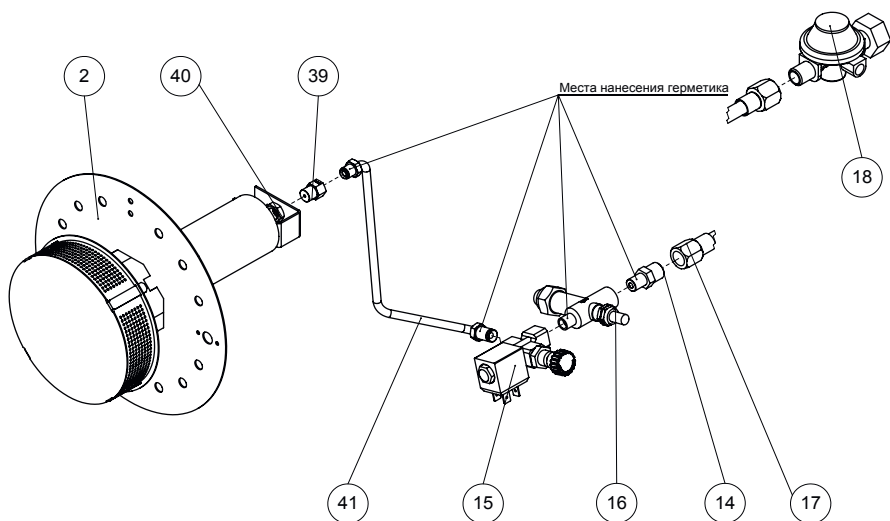

- | | |
|--|---|
| <ul style="list-style-type: none"> 1. Корпус 2. Горелка 3. Колодка заземления 4. Уголок 5. Коробка 6. Кронштейн 7. Дно 8. Обечайка 9. Основание 10. Стенка 11. Решетка передняя 12. Решетка задняя 13. Рукоятка 14. Фитинг 15. Клапан электромагнитный с регулировкой 16. Клапан безопасности 17. Шланг газовый 18. Редуктор 19. Выключатель клавишный 20.1. Пьезоподжиг 20.2. Электрод пьезоподжига 21. Термопара | <ul style="list-style-type: none"> 22. Термостат биметаллический 23. Шнур питания 24. Вентилятор 25. Клемная колодка 26. Фиксатор кабеля 27. Втулка провода 28. Амортизатор 29. Винт M4x14 30. Винт M4x14 31. Гайка вытяжная цилиндрическая 32. Заклёпка вытяжная (тяговая) 3,2x6 33. Заклёпка вытяжная (тяговая) 4,0x8 34. Шайба увеличенная 35. Шайба гровер 36. Саморез 4,8x9,5 37. Саморез 3,9x9,5 38. Саморез 2,9x16 39. Форсунка 40. Гайка низкая M10x1,5 41. Трубка медная |
|--|---|

Гарантийный талон №1

Заполняется сервисным центром

Дата приема в ремонт _____

Дата выдачи из ремонта _____

Подпись приемщика _____



М.П.



Гарантийный талон №1

Заполняется продавцом

Модель изделия _____

Дата продажи _____

Подпись продавца _____

В процессе ремонта заменены следующие запчасти:

Наименование	Кол-во

Ремонт выполнил _____

Дата окончания ремонта _____



М.П.

Гарантийный талон №2

Заполняется сервисным центром

Дата приема в ремонт _____

Дата выдачи из ремонта _____

Подпись приемщика _____



М.П.



Гарантийный талон №2

Заполняется продавцом

Модель изделия _____

Дата продажи _____

Подпись продавца _____

В процессе ремонта заменены следующие запчасти:

Наименование	Кол-во

Ремонт выполнил _____

Дата окончания ремонта _____



М.П.

Гарантийный талон №3

Заполняется сервисным центром

Дата приема в ремонт _____

Дата выдачи из ремонта _____

Подпись приемщика _____



М.П.



Гарантийный талон №3

Заполняется продавцом

Модель изделия _____

Дата продажи _____

Подпись продавца _____

В процессе ремонта заменены следующие запчасти:

Наименование	Кол-во

Ремонт выполнил _____

Дата окончания ремонта _____



М.П.

