



## РУКОВОДСТВО ПО ЭКСПЛУАТАЦИИ И ПАСПОРТ ИЗДЕЛИЯ

### Электрогенератор бензиновый инверторный SB-7700E2 ИНВЕРТОР



Арт: СПЕЦ-3461 ЗПЧ: 1311



Рекомендуем изучить инструкцию по эксплуатации  
перед использованием!



**СОДЕРЖАНИЕ:**

<b>1. ОБЩИЕ СВЕДЕНИЯ.....</b>	<b>4</b>
<b>2. ТЕХНИЧЕСКИЕ ДАННЫЕ.....</b>	<b>5</b>
<b>3. КОМПЛЕКТНОСТЬ.....</b>	<b>6</b>
<b>4. УСТРОЙСТВО И ПРИНЦИП РАБОТЫ.....</b>	<b>6</b>
<b>5. ТРЕБОВАНИЯ БЕЗОПАСНОСТИ.....</b>	<b>7</b>
<b>6. ПОДГОТОВКА К РАБОТЕ.....</b>	<b>9</b>
<b>7. ПОРЯДОК РАБОТЫ.....</b>	<b>10</b>
<b>8. ТЕХНИЧЕСКОЕ ОБСЛУЖИВАНИЕ.....</b>	<b>14</b>
<b>9. КОНСЕРВАЦИЯ ГЕНЕРАТОРА, ЕГО ХРАНЕНИЕ, РАСКОНСЕРВАЦИЯ.....</b>	<b>17</b>
<b>10. ГАРАНТИИ ИЗГОТОВИТЕЛЯ.....</b>	<b>17</b>

***Уважаемый покупатель!***

*Благодарим за доверие, которое Вы оказали нам, купив генератор СПЕЦ. Каждый генератор СПЕЦ тщательно тестируется и подлежит строгому контролю качества. Но долговечность генератора в большей степени зависит от Вас. Обратите внимание на информацию этой инструкции и прилагаемых документов. Чем бережнее Вы обращаетесь с Вашим генератором СПЕЦ, тем дольше он будет надежно служить Вам.*

*При покупке изделия:*

- *требуется проверка его исправности путем пробного включения, а также комплектности, согласно комплекту поставки, приведённому в разделе 3;*
- *убедитесь, что гарантийный талон оформлен должным образом, содержит дату продажи, штамп магазина и подпись продавца.*

*Перед первым включением изделия внимательно изучите настоящую инструкцию. Храните данную инструкцию в течение всего срока службы Вашего генератора.*

**1. Общие сведения**

1.1. Бензиновый электрогенератор инверторный SB-7700E2 ИНВЕРТОР (далее по тексту - генератор) предназначен для выработки однофазного, электрического тока напряжением 230 В и частотой 50 Гц.

С его помощью можно осуществлять питание электроинструментов, бытовых электроприборов, приборов освещения, электронной аппаратуры, медицинских приборов и т.д. Суммарная мощность одновременно подключаемых электроприемников определяется в соответствии с п.7.5.4 настоящей инструкции. Все другие виды применения категорически исключаются.

1.2. Генератор соответствует требованиям нормативных документов: ГОСТ Р 51318.12-99, ГОСТ 12.1.003-83 (Р2), ГОСТ 12.1.005-88 (Прил. 2, поз. 1103.), ГОСТ 13822-82 (П.п. 3.3.2, 3.3.10-3.3.15, 3.6.1, 4.1-4.9, Раздел 8), ГОСТ 21671-82 (П.п. 3.3.2, 3.3.7-3.3.12, 3.6.1, 4.1-4.9, 8.1).

1.3. Генератор изготовлен для работы в условиях умеренного климата, в интервале температур от -10°C до + 40°C, относительной влажности воздуха не более 80% (при температуре 25°C), отсутствии прямого воздействия атмосферных осадков и чрезмерной запылённости воздуха. Высота над уровнем моря - не более 1000 м.

1.4. Настоящая инструкция содержит сведения и требования, необходимые и достаточные для надёжной, эффективной и безопасной эксплуатации генератора.

1.5. Транспортировка генератора производится в закрытых транспортных средствах в соответствии с правилами перевозки грузов, действующих на транспорте данного вида.

1.6. В связи с постоянной деятельностью по совершенствованию генератора, изготовитель оставляет за собой право вносить в его конструкцию незначительные изменения, не отражённые в настоящей инструкции и не влияющие на эффективную и безопасную работу генератора. При необходимости информация об этом будет прилагаться отдельным листом к «Инструкции».

1.7. Срок службы бензогенератора не менее 5 лет, срок хранения генератора 5 лет. Указанный срок службы действителен при соблюдении пользователем указанных требований. Дата изготовления указана на раме генератора.

## 2. Основные технические данные

Основные технические данные генератора приведены в таблице 1.

Таблица 1

Наименование параметра	Значение параметра
<b>Двигатель</b>	
Тип	одноцилиндровый, 4х-тактный с верхним располож-ем клапанов
Модель двигателя	190F
Мощность, кВт/л.с.	11/15
Объем двигателя, см <sup>3</sup>	420
Охлаждение	принудительное, воздушное
Система зажигания	бесконтактная, транзисторная
Тип свечи зажигания	F7RTC
Система пуска	электрический стартер/ручной стартер
Топливо	бензин Аи-92
Емкость топливного бака, л	14,0
Объем масла в картере, л	1,2
Тип масла в картере двигателя	SAE 15/40
Автоматический контроль уровня масла	есть
Удельный расход топлива, г/кВтч	370
Расход топлива при нагрузке 75%	3,1
Уровень шума, дВ	69
Среднее время ежедневной работы, ч	8
<b>Генератор</b>	
Тип	Синхронный, бесщёточный
Число фаз	однофазный
Род тока	переменный
Тип системы регулир-я выходного напряжения	инверторный
Напряжение, В	230
Частота тока, Гц	50
Номинальная мощность, кВт	6,0
Максимальная мощность, кВт	6,5
Номинальный ток на выходе, А	26
Сos φ	1
<b>Агрегат</b>	
Инверторный преобразователь	есть
Защита от перегрузки	есть
Постоянное напряжение, В	12
Сила постоянного тока, А	8,3
Евророзетка, шт	2x16A, 1x32A
Степень защиты	IP23M
Габаритные размеры, нетто / брутто, мм	635x635x555/680x680x620
Вес нетто / брутто, кг	62/64

### 3. Комплектность

Таблица 2

Наименование	Кол-во	Наименование	Кол-во
Генератор	1	Провода 12В	1
Паспорт изделия	1	Евровилка, 16А	2
Ключ свечной с воротком	1	Евровилка, 32А	1
Ключ зажигания	1	Ручка транспортировочная	2
Ось	1	Наконечник ручки резиновый	2
Колесо	2	Шплинт	2
Амортизатор	2	Комплект крепежа	1

### 4. Устройство и принцип работы

4.1. Генератор состоит из следующих основных узлов: несущей рамы, топливного бака, двигателя, генератора, платы инвертора, панели управления.

4.2. В четырехтактном двигателе внутреннего сгорания идет преобразование тепловой энергии, получаемой при сжигании топлива (бензина), в механическую энергию. Вращающий момент двигателя через соединительную муфту передается генератору, который преобразовывает кинетическую энергию вращения в электрическую, вырабатывая электрический переменный ток. Последний, пройдя через плату инвертора, подается на выходную розетку с параметрами 230В, 50Гц. В зависимости от изменения мощности подключаемых потребителей происходит автоматическая регулировка оборотов двигателя. Управление генератором осуществляется с панели управления, где расположены основные выключатели.

Блок инвертора со встроенным регулятором напряжения постоянно поддерживает выходные параметры электричества на высоком уровне.

В случае перегрузки генератора блок защиты отключает генераторную часть, тем самым предохраняя силовую часть генератора от повреждения.

4.3. Основные элементы генератора показаны на рис.1.

Генератор имеет несколько встроенных систем, позволяющих управлять двигателем и генераторной частью.

#### 1. Система управления двигателем.

1.1. Выключатель двигателя управляет системой зажигания. Перед запуском генератора выключатель должен быть переведён в положение «вкл», для остановки в положение «выкл».

1.2. Система защиты от низкого уровня масла.

В случае падения уровня масла двигатель автоматически останавливается. Если масло не долить, то двигатель не запустится.

2. Система защиты цепей переменного и постоянного тока. При перегрузке указанных цепей происходит автоматическое отключение блока генератора и инвертора. Для активации защиты цепи переменного тока требуется устранить причину срабатывания защиты и перезапустить генератор.

3. Система заземления генератора. Перед использованием генератор следует заземлить, используя специальную клемму на панели управления.



Рис.1 Общий вид SB-7700E2 ИНВЕРТОР

1-указатель топлива; 2-топливный бак; 3-крышка бензобака; 4-автоматический выключатель силовой розетки 30А; 5-автоматический выключатель розетки 16А; 6-автоматический выключатель розетки 16А; 7-дисплей; 8-переключатель режимов; 9-замок зажигания; 10-розетка постоянного тока 12В; 11-розетка переменного тока 16А; 12-розетка переменного тока 32А; 13-колесо транспортировочное; 14-стартер ручной; 15-крышка воздушного фильтра; 16-топливный кран; 17-крышка клапанного механизма; 18-ручка транспортировочная; 19-ручка воздушной заслонки

## 5. Требования безопасности

5.1. Перед эксплуатацией необходимо внимательно ознакомиться с настоящей Инструкцией и соблюдать ее требования.

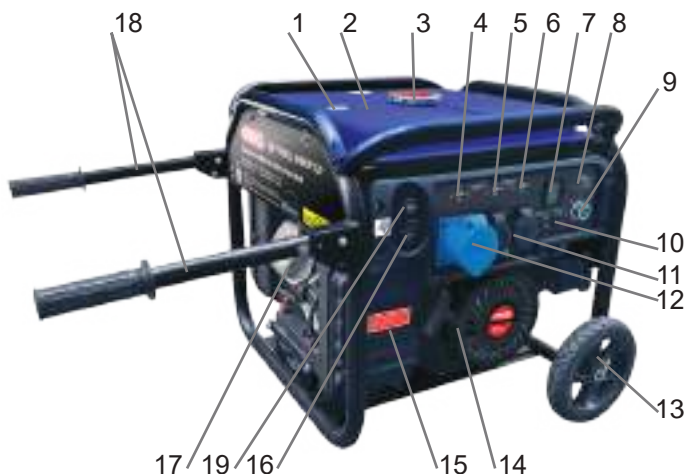
5.2. При эксплуатации генератора необходимо выполнять правила техники электробезопасности и техники пожарной безопасности.

5.3. К обслуживанию агрегата и управлению им во время работы допускаются лица, прошедшие подготовку и имеющие допуск к эксплуатации электроустановок в соответствии с «Межотраслевыми правилами по охране труда (правилами безопасности) при эксплуатации электроустановок», обслуживающему персоналу необходимо также обладать специальными навыками по работе с двигателями внутреннего сгорания.

5.4. Эксплуатировать генератор необходимо в соответствии с его назначением и требованиями, бережно обращаться с генератором, не подвергать его ударам, перегрузкам.

5.5. Обеспечить надежную устойчивую установку генератора, устанавливая машину в местах недоступных для посторонних и детей.

5.6. Запасы топлива и масла необходимо хранить в укрытии на безопасном расстоянии от работающего генератора.

5.7. Курение, пользование открытым огнем и нагревательными приборами вблизи хранящегося топлива или генератора не допускается.

5.8. Не заправлять генератор топливом внутри помещений или в плохо проветриваемой зоне. Не проливать топливо.

5.9. Не снимать крышку топливного бака и не заправлять топливом при работе двигателя и если двигатель еще горячий (после выключения дать охладиться двигателю не менее 2 минут).

5.10. Не пользоваться генератором, если пролит бензин или присутствует его запах (дать бензину испариться).

5.11. В случае возникновения пожара необходимо пользоваться углекислотными огнетушителями и подручными средствами. Запрещается тушить загоревшиеся электроустановки водой и пенными огнетушителями.

5.12. Техническое обслуживание осуществлять только при выключенном генераторе.

5.13. При установке генератора внутри помещений необходимо обеспечить мощный приток воздуха и оборудовать канал для отвода выхлопных газов.

5.14. При установке обеспечить заземление генератора.

5.15. Следить за направлением вылета выхлопных газов, не направлять внутрь помещений или в зону, где работают люди.

5.16. Электрические кабели (шнуры) должны быть защищены от случайного повреждения (например, кабель рекомендуется подвешивать). Непосредственное соприкосновение кабеля (шнура) с горячими и масляными поверхностями не допускается. Запрещается натягивать и перекручивать кабель, подвергать его нагрузкам (например, ставить на него груз).

5.17. Не запускать генератор со снятыми защитными ограждениями и устройствами.

5.18. Генератор должен быть выключен:

- при переносе с одного рабочего места на другое;
- при перерыве в работе;
- при заправке топливом и техническом обслуживании;
- по окончании работы.

**Внимание! Удар электрическим током может быть смертельным! Категорически запрещается касаться какой-бы то ни было части генератора мокрыми руками! Не включать генератор во влажной среде или вблизи водных источников. Запрещается соединять два генератора в цепь, подключать генератор к сети питания.**

**5.19. Запрещается:**

- подключать генератор к электрической цепи общего пользования;
- устанавливать для работы и запускать генератор в закрытых необорудованных помещениях;
- работа в условиях воздействия капель, брызг, на открытых площадках во время дождя или снегопада;
- оставлять без надзора работающий генератор;
- передавать генератор детям, а также лицам, не ознакомившимся с настоящей инструкцией;
- подключать неисправные приемники электроэнергии;
- подключать кабели и приемники электроэнергии, не соответствующие по мощности или рассчитанные на другой род тока или напряжение;
- подключать кабели, имеющую неисправную изоляцию;
- превышать предельно допустимую мощность приемников электроэнергии;

**5.20. Запрещается эксплуатировать генератор при возникновении во время работы хотя бы одной из следующих неисправностей:**

- повреждение изоляции электрической части;
- искрение;
- течь топлива или масла;
- появление дыма или запаха, характерного для горячей изоляции;
- появление постороннего шума или стука внутри генератора;
- поломка или появление трещин в корпусной детали, раме, защитном ограждении.

5.21. Остерегайтесь ожогов, так как некоторые части генератора нагреваются до высокой температуры.

**6. Подготовка к работе**

6.1. Перед началом и во время работы необходимо соблюдать требования раздела «ТРЕБОВАНИЯ БЕЗОПАСНОСТИ».

6.2. Каждый раз перед работой необходимо провести осмотр генератора, при этом необходимо проверить:

- уровень масла двигателя (генератор транспортируется без масла и перед запуском генератора необходимо залить масло в картер, в противном случае двигатель не запустится)
- комплектность и надежность крепления деталей;
- отсутствие течи топлива и масла;
- исправность деталей корпуса, наличие защитных кожухов и их исправность



## 7. Порядок работы

### 7.1. Установка генератора.

7.1.1. Установить генератор на ровной горизонтальной поверхности;

7.1.2. При установке генератора внутри помещений необходимо обеспечить мощный приток воздуха и оборудовать канал для отвода выхлопных газов.

### 7.2. Заправка топливом.

7.2.1. Открыть крышку топливного бака.

7.2.2. Заправить бак топливом, при этом топливо заливать через фильтр, встроенный в горловину бака. Использовать чистый бензин с октановым числом не ниже 92. При заправке необходимо оставить некоторое пространство в баке для расширения топлива. Хранить бензин перед использованием не более 30 дней.

7.2.3. Плотно закрыть крышку топливного бака.

**Внимание! Нельзя производить заправку топливом горячего генератора! Обязательно дать ему остыть не менее 2 мин!**

### 7.3. Заправка маслом.

**ВНИМАНИЕ! Генератор поставляется в торговую сеть без масла!**

7.3.1. Для заливки масла отвернуть пробку-щуп маслозаливной горловины, см.рис.2.

7.3.2. Залить масло до уровня, указанного на рис.3.

7.3.3. Использовать качественное моторное масло для четырехтактных двигателей, степень вязкости выбирать в зависимости от температуры окружающей среды в соответствии с приведенной таблицей 3.



Рис.2. Расположение маслозаливной горловины



Рис.3. Заправка генератора маслом

Таблица 3

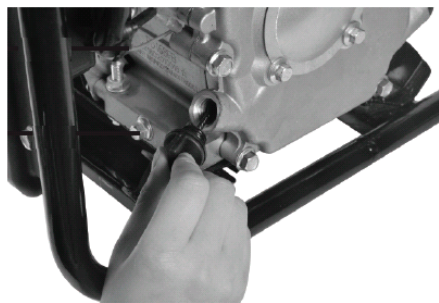
Диапазон температур окружающего воздуха	Степень вязкости по SAE
от -10°C до +40°C	20W40
от -15°C до +40°C	15W40
от -20°C до +40°C	10W40

**ВНИМАНИЕ!** Не использовать никаких присадок к маслам, не смешивать масло с бензином. Никогда не запускать генератор без масла или с пониженным уровнем масла. Перед пуском обязательно проверить уровень масла по щупу.

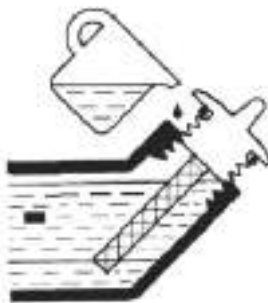
#### 7.4. Запуск двигателя.

- 7.4.1. Перед пуском двигателя отключить потребители электроэнергии.
  - 7.4.2. Повернуть рычаг топливного крана в положение «открыто»
  - 7.4.3. Вытянуть рычаг воздушной заслонки - положение «ЗАПУСК», см.рис1, поз.19, при горячем двигателе этого делать не требуется.
  - 7.4.4. Выключатель экономичного режима перевести в положение «ВЫКЛ»
  - 7.4.5. Повернуть ключ зажигания до упора вправо. После запуска генератора ключ отпустить, он вернётся в исходное положение.
  - 7.4.6. При запуске генератора ручным стартером повернуть ключ зажигания вправо до щелчка в положение «ВКЛ».
  - 7.4.7. Потянуть несильно ручку стартера, пока не почувствуется усилие, затем резко (в пределах разумного) дернуть ручку стартера и после запуска двигателя плавно вернуть её обратно. Для запуска холодного двигателя может потребоваться 5-6 рывков стартера.
- Если после 6-го рывка ручного стартера, запуск двигателя не произошел, то надо внимательно осмотреть генератор и устранить причины и неисправности, препятствующие пуску. Это может быть: нарушение в подаче топлива (засоренные топливопровод, фильтр); низкий уровень масла; неисправность свечи зажигания; нарушение регулировок карбюратора (все карбюраторы проходят предварительную настройку, на заводе-изготовителе генераторов, на оптимальный режим работы, менять их не рекомендуется); нарушения в работе привода воздушной заслонки; ослабление затяжки болтов головки цилиндра.
- 7.4.8. Прогреть двигатель без нагрузки в течение 5-10 минут, в зависимости от температуры окружающего воздуха.
  - 7.4.9. Утопить рычаг воздушной заслонки до упора - положение «РАБОТА».

**Важно!** Двигатель должен пройти обкатку в течение первых 20 часов работы. В период обкатки не следует нагружать генератор свыше 50% его номинальной мощности. После 20 часов работы выключить генератор и заменить масло.

**7.5. Подключение потребителей к выходу 230В**

7.5.1. Перед подключением потребителей проверить по дисплею выход напряжения 230В.

7.5.2. Убедиться, что общая нагрузка находится в пределах номинальной мощности.

7.5.3. При подключении слабой нагрузки включить режим «Эконом», см.рис.1, поз.8

**ВНИМАНИЕ! Переключатель экономичного режима должен находиться в положение "ВЫКЛ" при использовании электрических устройств требующих большой пусковой ток, например, компрессора или погружного насоса.**

7.5.4. Подключить электроприбор к генератору.

7.5.5. Перед подключением приемников электроэнергии проверить соответствие их суммарной мощности номинальной мощности генератора. Электроприёмники можно условно разделить на две группы. К первой группе относятся приборы, пусковой ток которых незначительно отличается от рабочего значения тока в стационарном режиме (лампы накаливания, электроплиты, электронагреватели). Вторая группа – электроприборы, имеющие значение пускового тока, значительно превосходящее ток стационарного режима: электродвигатели, насосы, пилы, холодильники, лампы дневного света и т. д. Чтобы не допустить перегрузки генератора, необходимо перед подключением потребителей проверить по паспорту и рассчитать их суммарную допустимую мощность в соответствии с нижеприведенными рекомендациями.

Таблица 4

Группа электроприемников		Предельная суммарная мощность, Вт
1	лампы накаливания, электроплиты, электронагреватели	6000
2	электродвигатели, электроинструмент, электротриммеры, насосы, пилы, холодильники, лампы дневного света	3500

При одновременном включении нескольких электроприемников, относящихся к двум указанным группам, их суммарная мощность должна удовлетворять соотношению:

$$P_1 + \frac{P_2 + P_2}{3} \leq P_{\text{номинал}}$$

$P_1$  – суммарная мощность потребителей первой группы (Вт);

$P_2$  – суммарная мощность потребителей второй группы (Вт);

$P_{\text{номинал}}$  – номинальная мощность генератора.

Наиболее благоприятными условиями для генератора является вариант работы, когда генератор загружен на 75% от своей номинальной мощности.

**Внимание! Перегрузка генератора может вывести его из строя.**

Убедиться в исправности кабелей и подключаемых электроприемников.

## 7.6. Подключение аккумуляторов к выходу 12В

Выход постоянного тока 12В/8,3А позволяет производить зарядку аккумуляторов 12В.

Порядок зарядки следующий:

-проверить состояние аккумуляторной батареи: исправность аккумулятора, уровень электролита (при необходимости долить), степень разряженности;

-соединить клеммы аккумулятора с выходом постоянного тока генератора через розетку. Провода должны быть соединены согласно полярности: провод красного цвета подсоединяется к «+» аккумулятора, чёрный провод к «-» аккумулятора.

Первой подключается клемма «+», затем «-».

Переключатель режима эконом. должен находиться в положении «выкл».

После цикла зарядки провести отключение аккумулятора, первой отсоединяется клемма «-», а затем «+».

## 7.7. Контроль работы двигателя.

Контроль проводится по следующим пунктам:

1. Контроль параметров на дисплее

2. Наличие необычных звуков или вибрации.

3. Равномерность работы двигателя.

4. Цвет выхлопных газов (изменение их цвета говорит об изменении режима работы двигателя)

При наличии изменений в работе двигателя обратиться в сервисный центр.

Если произошла перегрузка, то следует произвести следующие действия:

-выключить все подключенные электроприборы;

-привести общую мощность подключенных электрических устройств в соответствие с номинальной мощностью генератора, см.п.7.5.4.

-включить автоматический выключатель;

**ВНИМАНИЕ! Для возобновления работы генератора, после срабатывания системы защиты из-за короткого замыкания потребителя, генератор необходимо остановить и запустит заново.**

## 7.8. Остановка двигателя.

7.8.1. Выключить потребители электроэнергии и отсоединить их от генератора.

7.8.2 Охладить генератор на холостом ходу в течение 2-3 минут.

7.8.3. Перевести выключатель двигателя в положение «ВЫКЛ».

7.8.3. Повернуть рычаг топливного крана в положение «закрыто» (OFF).

## 8. Техническое обслуживание

**ВНИМАНИЕ!** После ввода в эксплуатацию, первую замену масла произвести через 20 часов работы.

- 8.1. Содержать генератор в чистоте, регулярно очищать генератор при помощи щетки или сжатого воздуха.
- 8.2. Ежедневно перед работой проводить технический осмотр.
- 8.3. Проверять уровень масла каждые 5 часов или ежедневно перед запуском.
- 8.4. Для проведения технического обслуживания и диагностики рекомендуется обращаться в специализированные сервисные центры не реже одного раза в шесть месяцев.
- 8.5. Соблюдать следующие часовые и календарные интервалы обслуживания в зависимости от того, какие из них истекут раньше, см. таблицу 5.

### 8.1 Обслуживание воздушного фильтра

Грязный воздушный фильтр препятствует нормальному проходу воздуха к карбюратору. Для того чтобы предотвратить возможные поломки карбюратора необходимо регулярно проводить техническое обслуживание воздушного фильтра. В случае использования генератора в сильно загрязненной среде чаще проводите техническое обслуживание

**Внимание! Никогда не запускайте генератор без воздушного фильтра. Это приведет к очень быстрому износу двигателя.**

Для очистки фильтра требуется проделать следующие операции, см. рис.4

- снять крышку воздушного фильтра и фильтрующий элемент;
- промыть элемент в мыльном растворе, отжать и высушить ;
- промочить фильтр моторным маслом и отжать не выкручивая ( во избежание разрыва), после этого фильтр должен быть влажным без наличия капель масла.
- вставить элемент в корпус воздушного фильтра.
- установить крышку фильтра



Рис.4. Обслуживание воздушного фильтра

Таблица 5

Периодичность Узлы, детали	Выполняемые работы	Ежедневно (перед запуском)	1 мес. или 20 час.	3 мес. или 50 час.	6 мес. или 100 час.	12 мес. или 500 час.
Свеча зажигания	Проверка состояния, регулирование зазоров, в случае износа – замена			+		
Масло	Проверка уровня	+				
	Замена		+		+	
Масляный фильтр	Чистка				+	
Воздушный фильтр	Чистка или замена			+		
Топливный фильтр	Очистка топливного крана и фильтра бензобака, замена				+	
Клапаны	Проверка и регулирование зазоров					+
Топливный шланг	Проверка на повреждения	+				
Выхлопная система	Проверка на отсутствие утечки, замена сальников	+				
	Проверка состояния глушителя, замена				+	
Карбюратор	Проверка дросселей, жиклеров, каналов	+				
Охлаждающая система	Проверка состояния					+
Стартер	Проверка зацепления стартера с элементами системы запуска и возврата	+				
Проверка цилиндропоршневой группы	Проверка состояния колец, зазоров и смена колец					+
Соединительные и крепежные элементы	Проверка состояния затяжки		+		+	

**8.2 Очистка свечи зажигания.**

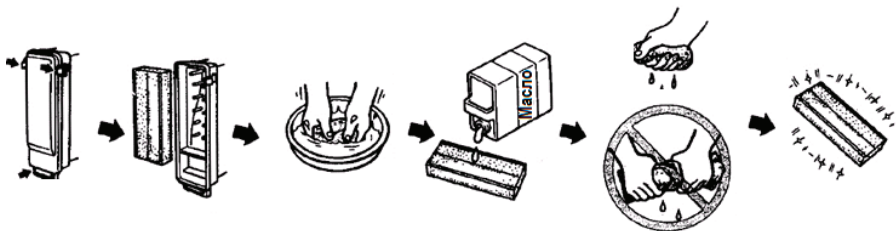
8.2.1. Специальным ключом (из комплекта поставки) вывернуть свечу.

8.2.2. Осмотреть свечу – юбка свечи должна иметь желтовато-коричневый цвет.

8.2.3. Очистить свечу жесткой щеткой с пластмассовой щетиной. Очистить контакты свечи наждачной бумагой, продуть сжатым воздухом.

8.2.4. Проверить зазор между электродами, который должен быть в пределах 0,6 – 0,7 мм, см.рис.5.



Рис.5. Регулировка зазора в свече зажигания

8.2.5. Установить свечу на место.

8.2.6. При необходимости заменить свечу.

8.2.7. После профилактики или замены свечи не забудьте установить на неё наконечник с проводом.

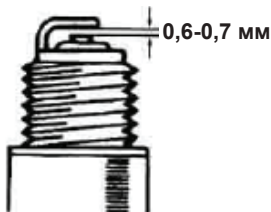
**Возможные неисправности**

Неисправность	Возможная причина	Способ устранения
Двигатель не заводится	Мало топлива в баке	Долить топливо
	Засорен топливопровод	Проверить топливопровод
	Засорен карбюратор	Обратиться в СЦ
	Недостаточный уровень масла	Долить масло
	Нагар на свече зажигания	Очистить свечу
	Неисправность системы зажигания	Обратиться в СЦ
	Износ поршня, цилиндра	Обратиться в СЦ
Отсутствует выход 230В	Сработал автомат защиты	Перезапустить генератор
Отсутствует выход 12В	Сработал автомат защиты	Включить автомат защиты

## **9. Консервация генератора, его хранение, расконсервация.**

9.1. Перед долгосрочным хранением проделать следующие операции.

9.1.1. Слить топливо из бензобака, топливной системы и карбюратора.

9.1.2. Снять свечу зажигания, залить в свечное отверстие 20 г (1 ст. ложку) моторного масла, несколько раз провернуть коленвал, продернув 3-4 раза шнур стартера при выключенном двигателе и установить свечу обратно.

Используя ручной стартер, при выключенном выключателе двигателя, потянуть за ручной стартер и, почувствовав сжатие, остановиться и вернуть стартер в исходное положение. В этом положении клапаны двигателя будут закрыты.

9.1.3. Очистить корпус генератора, тонким слоем нанести смазку на места, подверженные образованию ржавчины.

9.1.4. Разместить генератор на ровной поверхности в месте хранения и накрыть его чистым сухим материалом.

9.1.5. Генератор следует хранить в сухом помещении при температуре не ниже -40°C и не выше +40°C.

9.1.6. Условия хранения и транспортировки должны исключать возможность механических повреждений и воздействие атмосферных осадков.

9.1.7. Генератор следует хранить в недоступном для детей месте.

## **10. Гарантии изготовителя**

Гарантийный срок службы генератора 1 год.

Указанный срок службы действителен при соблюдении потребителем требований настоящей инструкции и при проведении технических обслуживаний.

Гарантийные обязательства производителя действительны при соблюдении потребителем всех условий и правил эксплуатации, технического обслуживания, хранения и транспортирования оборудования, установленных настоящей инструкцией.

Гарантийные обязательства:

1. Претензии по качеству рассматриваются при предъявлении правильно заполненного гарантийного талона, паспорта изделия, товарного чека.

2. Претензии по качеству рассматриваются только после проверки изделия в сервисном центре.

3. Условия гарантии не предусматривают профилактику и чистку изделия, а также выезд мастера к месту установки изделия с целью его подключения, настройки, ремонта, консультации.

4. При обнаружении производственных дефектов потребитель должен обратиться в сервисный центр для гарантийного ремонта, а в случае отсутствия такового – в магазин, продавший изделие, для отправки в гарантийный ремонт



дилеру.

Гарантийные обязательства не распространяются:

1. На генераторы с повреждениями и неисправностями, вызванными действием непреодолимой силы (несчастный случай, пожар, наводнение, удар молнии и др.);
2. На генераторы с повреждениями или неисправностями, возникшими в результате эксплуатации с нарушением требований инструкции, а также в результате естественного износа узлов и деталей вследствие чрезмерно интенсивной эксплуатации инструмента.
3. По истечении срока гарантии.
4. На механические повреждения изделия: трещины, сколы, следы ударов и падений, деформация корпуса, при наличии внутри агрегата посторонних предметов.
5. При вскрытии / ремонте изделия вне специализированного сервисного центра.
6. На следствия воздействий неблагоприятных атмосферных и иных внешних факторов на изделие (дождь, снег, повышенная влажность, нагрев и высокая температура, низкая температура, агрессивные среды) - коррозия металлических деталей, сильное загрязнение оборудования, как внешнее, так и внутреннее.
7. На расходные материалы, запчасти, вышедшие из строя вследствие нормального или естественного износа: приводные ремни, электрические щётки, смазку, резиновые втулки, амортизаторы, сальники, манжеты, уплотнения, поршневые кольца, цилиндр, подшипниковые опоры, клапаны, ручные стартеры и т.п.
8. На повреждения, вызванные несоответствием топлива, масла.
9. При наличии признаков изменения пользователем конструкции изделия.
10. В случае если невнимательность или небрежность оператора, пропустившего первичные признаки дефекта (возможно производственного), привела к необходимости сложного комплексного ремонта.
11. Претензии третьих лиц не принимаются.
12. Генератор в ремонт сдаётся чистым, в комплекте с принадлежностями.
13. При промышленном использовании генератора – срок гарантии сокращается на 50%.

Импортер/Лицо, уполномоченное принимать претензии по качеству товара:

АО «Интеринструмент-комплектсервис»

РФ, 143405, Московская область, г.о. Красногорск, д. Гольево, ул. Центральная,  
д.1, этаж 1, помещ. I, комната 10

Продукция соответствует требованиям:

ТР ТС 004/2011, ТР ТС 020/2011

Сделано в Китае.

Дата изготовления указана на бензобаке.

Адрес центрального сервисного центра:

143900, Московская область, г. Балашиха, ул. Дорофеева, владение 4

Телефон горячей линии: 8-800-100-82-43

Узнать адрес и телефон ближайшего к Вам центра технического обслуживания в

регионах можно на <http://service.interinstrument.ru> или воспользоваться

QR-кодом:



## СВИДЕТЕЛЬСТВО О ПРОДАЖЕ

Модель \_\_\_\_\_

Заводской номер \_\_\_\_\_

Дата продажи \_\_\_\_\_

место печати

Подпись продавца \_\_\_\_\_

Подпись покупателя \_\_\_\_\_

*Претензий по внешнему виду и комплектации не имею*



## Гарантийный талон №3

Заполняется сервисным центром

Дата приема в ремонт \_\_\_\_\_  
 Дата выдачи из ремонта \_\_\_\_\_  
 Подпись приемщика \_\_\_\_\_



М.П.



## Гарантийный талон №3

Заполняется продавцом

Модель изделия \_\_\_\_\_  
 Дата продажи \_\_\_\_\_  
 Подпись продавца \_\_\_\_\_

В процессе ремонта заменены следующие запчасти:

Наименование	Кол-во

Ремонт выполнил \_\_\_\_\_  
 Дата окончания ремонта \_\_\_\_\_



М.П.

## Гарантийный талон №2

Заполняется сервисным центром

Дата приема в ремонт \_\_\_\_\_  
 Дата выдачи из ремонта \_\_\_\_\_  
 Подпись приемщика \_\_\_\_\_



М.П.



## Гарантийный талон №2

Заполняется продавцом

Модель изделия \_\_\_\_\_  
 Дата продажи \_\_\_\_\_  
 Подпись продавца \_\_\_\_\_

В процессе ремонта заменены следующие запчасти:

Наименование	Кол-во

Ремонт выполнил \_\_\_\_\_  
 Дата окончания ремонта \_\_\_\_\_



М.П.

## Гарантийный талон №1

Заполняется сервисным центром

Дата приема в ремонт \_\_\_\_\_  
 Дата выдачи из ремонта \_\_\_\_\_  
 Подпись приемщика \_\_\_\_\_



М.П.



## Гарантийный талон №1

Заполняется продавцом

Модель изделия \_\_\_\_\_  
 Дата продажи \_\_\_\_\_  
 Подпись продавца \_\_\_\_\_

В процессе ремонта заменены следующие запчасти:

Наименование	Кол-во

Ремонт выполнил \_\_\_\_\_  
 Дата окончания ремонта \_\_\_\_\_



М.П.

